

VERMEIREN

Carpo 2

GEBRUIKSAANWIJZING





Instructies voor de vakhandelaar

Deze handleiding is deel van het product en dient bij iedere product te worden geleverd.

Versie: E, 2015-07

Alle rechten, inclusief vertaling, voorbehouden.

Niets uit deze handleiding mag geheel of gedeeltelijk in enige vorm (druk, fotokopie, microfilm of ieder ander procedé) zonder de schriftelijke toelating van de uitgever worden gereproduceerd of met behulp van elektronische systemen worden verwerkt, gekopieerd of verspreid.

© N.V. Vermeiren N.V. 2015

INHOUDSOPGAVE

1	Product omschrijving.....	3
1.1	Toepassingsgebied	3
1.2	Veiligheidsinstructies.....	4
1.3	Technische specificaties	5
1.4	Accessoires	6
1.5	Onderdelen.....	7
1.6	Locatie identificatieplaat	7
1.7	Verklaring van de symbolen	8
2	Gebruik.....	8
2.1	Toelichting op de elektromagnetische compatibiliteit (EMC).....	8
2.2	Dragen van de scooter	9
2.3	Monteren en demonteren van de scooter	10
2.4	Bedienen van de remmen	11
2.5	In en uit de scooter stappen	11
2.6	Correcte positie in de scooter	11
2.7	Rijden met de scooter	11
2.8	De scooter rijden op oprijplaten.	14
2.9	De scooter rijden over hindernissen	15
2.10	Besturing.....	15
2.11	Vrijloop.....	17
2.12	Transport in de auto	18
2.13	Automatische uitschakeling van de voeding	19
2.14	Laden van de batterijen.....	19
3	Montage en instellingen	20
3.1	Gereedschap.....	20
3.2	Leveringsomvang	21
3.3	Aanpassing van het stuur	21
3.4	Aanpassen van de zit	21
3.5	Instellen van de rug.....	23
3.6	Verstellen van de achteruitkijkspiegels.....	23
3.7	Afstellen van de armsteunen.....	24
3.8	Banden wisselen	25
3.9	Thermische zekeringen.....	26
3.10	Anti-tipping	26
3.11	Vervangen van de batterijen	27
4	Onderhoud	27
5	Verklaring van overeenstemming	27
6	Clusteromschrijvingen	28



Voorwoord

We willen U in de eerste plaats bedanken voor Uw vertrouwen door te kiezen voor een van onze Scooters.

De verwachte levensduur van Uw Scooter wordt sterk beïnvloed door de verzorging en het onderhoud van de Scooter.

Deze handleiding maakt U vertrouwd met de bediening van Uw Scooter.

Het naleven van de gebruiks- en onderhoudsinstructies vormen een essentieel onderdeel van de garantiebepalingen.

Deze handleiding houdt rekening met de recentste productontwikkelingen. De Firma Vermeiren behoudt zich echter het recht voor om wijzigingen door te voeren zonder verplicht te zijn voordien geleverde modellen aan te passen of te vervangen.

Als U nog vragen hebt, neemt U best contact op met Uw vakhandelaar.

1 Product omschrijving

1.1 Toepassingsgebied

De Scooter is bedoeld om personen op een comfortabele manier te transporteren. De Scooter is ontworpen voor het transport van 1 persoon. Neem geen passagiers op Uw scooter mee (bijvoorbeeld kinderen).

De Scooter is ontworpen om volwassenen te transporteren, geen voorwerpen noch personen jonger dan 16 jaar mogen met deze Scooter worden vervoerd.

De Scooter mag ook niet worden gebruikt door personen die door duidelijke lichamelijke of mentale beperkingen niet in staat zijn de Scooter veilig te gebruiken in het verkeer.

Dergelijke beperkingen kunnen veroorzaakt zijn door:

- Gedeeltelijke verlamming of dwarslaesie
- Verlies van ledematen (arm amputatie)
- Defect of vervorming van de ledematen (wanneer de beweging en evenwichtsfunctie beperkt is)
- Contractuur of schade aan de gewrichten (wanneer de beweging en evenwichtsfunctie beperkt is)
- Evenwichtsstoornissen
- Cachexie (afname van het spierweefsel)
- Dementie
- Trauma's met invloed op de cerebrale cortex als gevolg van psychische stoornissen
- Visuele beperking

De scooter is geclassificeerd als een klasse B scooter.

De scooter is geschikt om buitenshuis door de gebruiker te gebruiken.

Houd bij de individuele verzorging rekening met:

- grootte en lichaamsgewicht (max. 150 kg)
- fysieke en psychologische gesteldheid
- woonomgeving
- milieu

Uw scooter moet gebruikt worden op vlakke ondergronden waarbij alle vier de wielen de grond raken en waarbij het bodem contact voldoende is voor een gelijkmatige aandrijving van alle wielen.

Extra oefening is nodig voor het rijden op ongelijkmatige ondergrond (kasseien, etc.), hellingen en bochten (zijdelings omvallen), evenals het nemen van hindernissen (bvb. Trottoirranden).

De scooter dient niet als klimtoestel of om hete of zware voorwerpen te transporteren.

Wanneer U de scooter op het trottoir en op voetpaden wilt gebruiken, dient U de geldende wettelijke bepalingen na te leven.

De scooter kan gebruikt worden op wandelpaden, wegen binnen de bebouwde kom. Het rijden op snelwegen en autosnelwegen is in ieder geval verboden met Uw scooter.





























Gebruik enkel door Vermeiren goedgekeurde accessoires.

Vermeiren is niet aansprakelijk voor schade door gebrekkig of onvoldoende onderhoud of als gevolg van het niet naleven van instructies van deze handleiding.

Het naleven van de gebruiks- en onderhoudsinstructies zijn een essentieel onderdeel van de garantievoorwaarden, hierdoor adviseren we U de volgende pagina's zorgvuldig te lezen.

Mensen met een visuele beperking kunnen contact opnemen met de vakhandelaar voor de gebruikersinstructies.

1.2 Veiligheidsinstructies

-  Gebruik enkel door Vermeiren goedgekeurde accessoires.
-  Schakel de contactsleutel eerst "UIT" voor U in- of uitstapt, Uw scooter demonteert of wil transporteren.
-  Wanneer de scooter wordt getransporteerd, mogen geen personen worden vervoerd.
-  Onderzoek het effect van een veranderd zwaartepunt op het gedrag van de scooter (b.v. hellingen, zijdelingse hellingen of hindernissen).
-  Rijd niet op wegen met veel verkeer, modder, kiezels, hobbelige, smalle, besneeuwde, ijzige of jaagpaden niet bewaakt door een hek of haag.
-  Blijf uit de buurt van plaatsen waar de wielen kunnen vastlopen.
-  Let erop dat Uw kleren niet geklemd raken tussen de wielen.
-  Let er bij het opnemen van voorwerpen (die zich voor, opzij van of achter de scooter bevinden) op dat U niet te ver zijdelings uit de scooter leunt; gevaar voor kantelen.
-  Zet de scooter nooit in vrijloop op hellingen.
-  Rijd nooit achterwaarts op een helling.
-  Verminder Uw snelheid wanneer U een bocht neemt.
-  Neem de scooter niet mee de roltrap op.
-  Neem de handgrepen vast met beide handen, tijdens het rijden.
-  Zet Uw benen/voeten tijdens het rijden enkel op de daarvoor voorziene voetplaat.
-  Gebruik Uw scooter niet in weersomstandigheden met sneeuw, mist of hevige wind.
-  Wanneer U de scooter buiten parkeert of stockeert, moet U een afdekkap gebruiken die Uw scooter beschermt tegen vocht.
-  Bij erg hoge luchtvochtigheid en koude kan het gebeuren dat de scooter minder goed presteert.
-  Gebruik Uw scooter enkel met de overeenstemmende regels. Vermijd rechtdoor rijden over obstakels (bv. stap, rand van de stoeprand) of naar beneden rijden van hoge richels.
-  Denk erom dat U op de openbare weg de verkeersregels dient na te leven. Houd ook rekening met andere weggebruikers.
-  Net zoals voor andere voertuigen geldt dat U de scooter niet mag gebruiken onder invloed van alcohol of geneesmiddelen. Dit geldt ook voor verplaatsingen binnenshuis.
-  Pas Uw rijstijl bij ritten buiten de woning aan, aan het weer en het verkeer.
-  Zorg ervoor dat U in het donker goed zichtbaar bent. Draag lichte kleding of kleding met reflectoren en zorg ervoor dat de reflectoren op de Scooter goed zichtbaar zijn en rijd met de verlichting ingeschakeld.
-  Controleer of de verlichting van Uw scooter niet door vuil of andere voorwerpen is afgedekt.
-  Gebruik de scooter nooit als een zit in een auto of ander voertuig.
-  Let erop dat de banden voldoende profieldiepte hebben.
-  Als Uw scooter is uitgerust met luchtbanden, moet U deze tot de juiste bandendruk oppompen (*de juiste waarden staan vermeld op de banden*) voor optimale besturing en stabiliteit van Uw scooter.
-  Let erop dat de maximale belasting van de scooter niet wordt overschreden.
-  Overlaad de boodschappenmand niet. De maximale belasting van het mandje is 5 kg.
-  Overlaad het opbergbakje niet. De maximale belasting van het opbergbakje is 1 kg.

1.3 Technische specificaties

Onderstaande technische gegevens zijn geldig voor de scooter in standaard instellingen en bij optimale omgevingscondities. Wanneer er andere accessoires worden gebruikt, worden de opgegeven waarden gewijzigd. Bij veranderingen van de buitentemperatuur, luchtvochtigheid, hellingen, dalingen, ondergrond en batterij toestand kunnen de prestatie parameters beperkt zijn.

Merk	Vermeiren			
Adres	Vermeirenplein 1/15, B-2920 Kalmthout			
Type	Scooter met achterwiel aandrijving, Klasse B			
Maximale massa gebruiker	150 kg			
Model	Carpo 2 Eco	Carpo 2	Carpo 2 Sport	Carpo 2 XD
Beschrijving	Minimum afmetingen		Maximum afmetingen	
Max. snelheid	10 km/h	15 km/h	18 km/h	13 km/h
Actieradius*	54 km (batterij: 75Ah) 65 km (batterij: 90Ah)	34 km (batterij: 75Ah) 41 km (batterij: 90 Ah)	36 km	41 km
Lengte	1648 mm			
Breedte	660 mm			
Hoogte	1420 mm			
Opgevouwen / gedemonteerde lengte	Niet opvouwbaar			
Breedte dichtgevouwen / gedemonteerd	Niet opvouwbaar			
Opgevouwen / gedemonteerde hoogte	1000 mm (zit verwijderd; stuurkolom naar beneden gevouwen)			
Totaal gewicht	144,6 kg			
Gewicht zwaarste onderdeel (dat kan worden gedemonteerd of verwijderd)	124,2 kg (zonder zit) of 77,2 kg (zonder zit en batterijen)			
Massa van onderdelen die kunnen worden gedemonteerd of verwijderd	Zit: 20,4 kg; Batterijen: 23,50 kg			
Statische stabiliteit bergaf	9,5°		9,5°	
Statische stabiliteit bergop	8,5°		8,5°	
Statische stabiliteit zijwaarts	10,5°		10,5°	
Dynamische stabiliteit	6°		9°	
Maximale veilige helling	6°		9°	
Grondspeling	100 mm			
Maximum hoogte hindernis	100 mm			
Zithoek	5°			
Effectieve zitdiepte	480 mm			
Zithoogte aan voorzijde (gemeten vanaf de grond)	490 mm		565 mm	
Zithoogte aan voorzijde (gemeten vanaf de voetplaat)	280 mm		355 mm	
Hoogte voetplaat	210 mm			
Rughoek	35°			
Rughoogte	720 mm			
Afstand tussen armlegger en zit	190 mm			
Afstand voorzijde armsteun	330 mm			

Merk	Vermeiren			
Adres	Vermeirenplein 1/15, B-2920 Kalmthout			
Type	Scooter met achterwiel aandrijving, Klasse B			
Maximale massa gebruiker	150 kg			
Model	Carpo 2 Eco	Carpo 2	Carpo 2 Sport	Carpo 2 XD
Beschrijving	Minimum afmetingen		Maximum afmetingen	
Motor	Nom. 450 Watt,	Nom. 600 Watt,	Nom. 750 Watt,	
	elektromagnetische remmen			
Batterijen	75 Ah (90AH)	75 Ah (90AH)	90 Ah	
Controller	70A	120A	140A	
Nominale spanning (batterij)	2 x 12V ---			
Beschermingsklasse	IPX4			
Batterijlader	8 Amp (extern)			
USB connectie	Besturing zonder LCD scherm: Nee Besturing met LCD scherm: Ja			
Beveiligingsklasse batterijlader	IPx1			
Isolatieklasse batterijlader	II			
Minimale draaicirkel	2000 mm			
Breedte nodig om te keren	2000 mm			
Diameter achterwielen (aantal)	100 x 65 mm-9 lucht (2)			
Bandendruk, achter (aandrijf)wielen	Max. 1,7 bar			
Diameter stuurwielen (aantal)	100 x 65 mm-9 lucht (2)			
Bandendruk, stuurwielen	Max. 1,7 bar			
Stuur	Hendel voor snelheidsregeling			
Verlichting	Serie			
Richtingsaanwijzer	Serie			
Spiegels	Optioneel			
Opslag en gebruikstemperatuur	+5 °C tot +41 °C			
Werkings temperatuur van de elektronica	-10°C tot +40°C			
Opslag en gebruiksluchtvochtigheid	30%			
<p>We behouden ons het recht voor om technische wijzigingen te introduceren. Meettolerantie ± 15 mm / 1,5 kg / °.</p> <p>* De theoretische actieradius zal worden verlaagd als de scooter vaak wordt gebruikt op hellingen, ruw terrein of stoepanden. De maximale rijafstand is gebaseerd op een omgevingstemperatuur van 20°C, een bestuurder van 100 kg en een nieuwe en volledig opgeladen batterij bij een constante rijnsnelheid van 10 km/u, 15 km/u, 18 km/u, met 70% batterijspanningontlading.</p>				

Tabel 1: Technische specificaties

1.4 Accessoires

De volgende accessoires zijn leverbaar voor de scooters Carpo 2:

- Reservewiel (gemonteerd aan de achterzijde van de scooter)
- Achteruitkijkspiegels
- Manuele remmen
-  **WAARSCHUWING: Risico op letsel - Zorg ervoor dat de krukken goed zijn vastgemaakt en niet op de gebruiker kunnen vallen.**

Krukkenhouder

1.5 Onderdelen

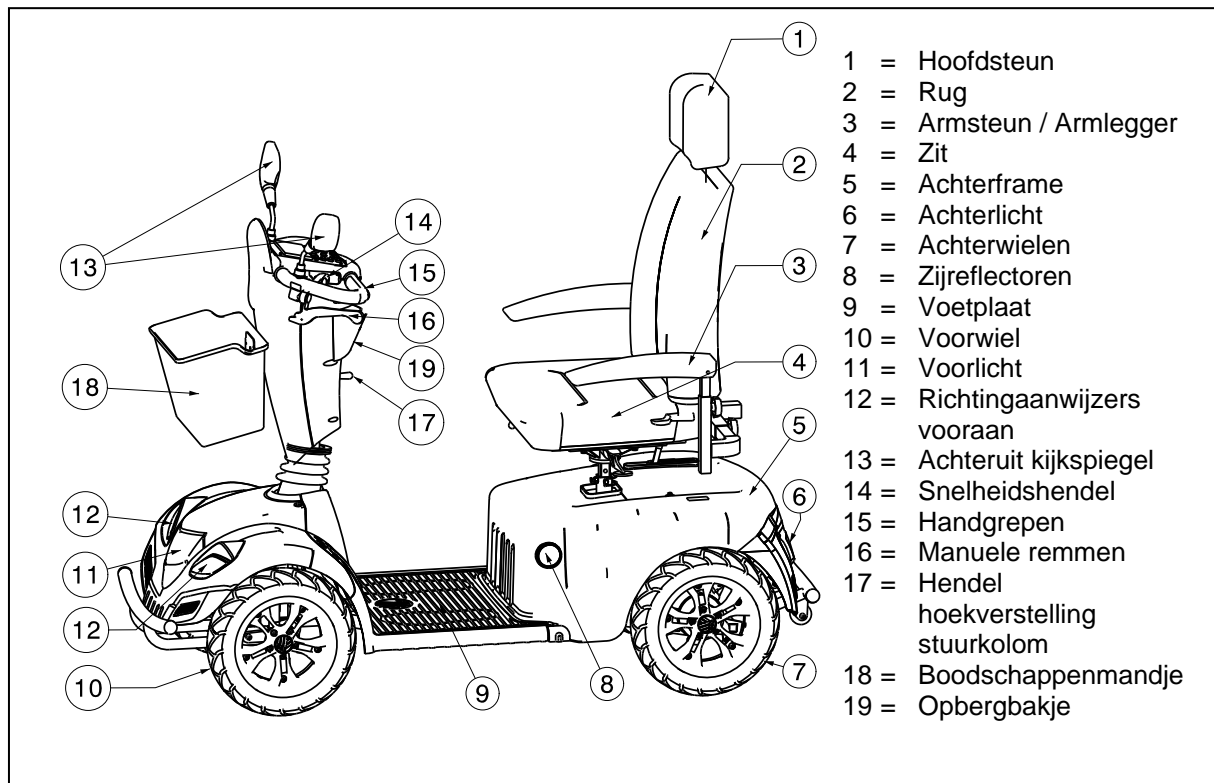

1.6 Locatie identificatieplaat

De locatie van de identificatieplaat is aan de achterkant van de scooter juist onder de achterkap. U kan ook een identificatieplaat onder de batterijbehuizing terug vinden.

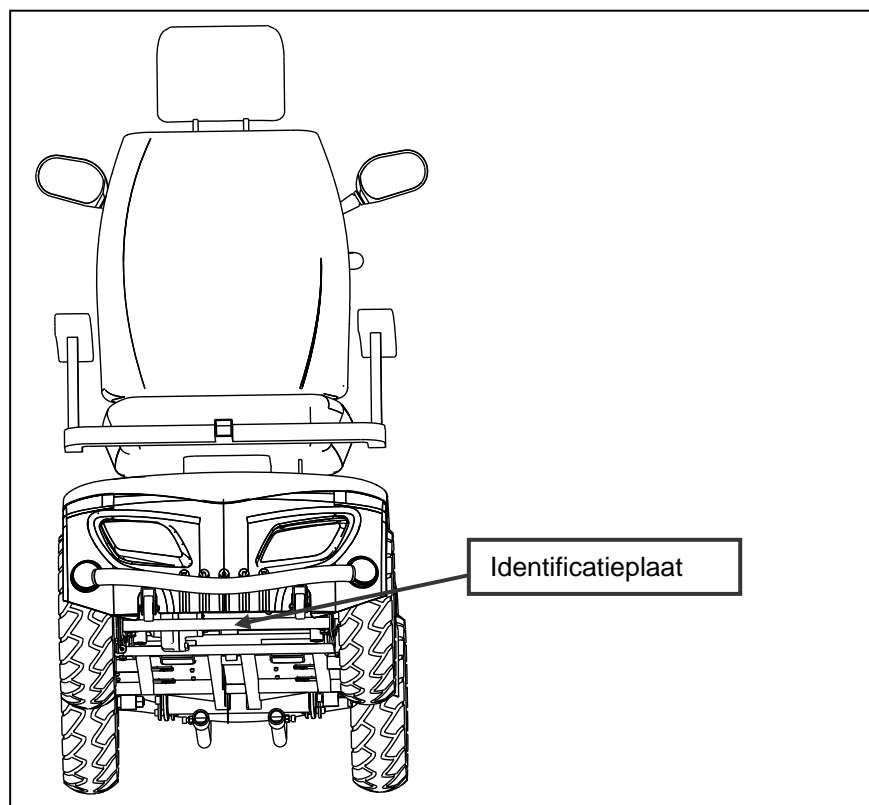

1.7 Verklaring van de symbolen



Maximum gewicht



Gebruik voor buiten



Gebruik voor binnen (Enkel voor batterijlader)



Gescheiden inzameling en recycleren van elektrische en elektronische apparaten (Enkel voor de batterijlader)



Beschermklasse II



Maximale veilige helling



CE conformiteit



Maximale snelheid



Niet bedoeld om te gebruiken als een zit in een voertuig



Type aanduiding



Waarschuwing: Handen / vingers niet knellen

2 Gebruik

Dit hoofdstuk beschrijft het normaal gebruik. **Deze instructies zijn van toepassing voor de gebruiker en de vakhandelaar.**





De scooter wordt gemonteerd en ingesteld door Uw vakhandelaar. De instructies voor de montage en instellingen van de scooter staan in § 3.

2.1 Toelichting op de elektromagnetische compatibiliteit (EMC)

Uw scooter is getest volgens ISO 7176-21.

We willen er Uw aandacht op vestigen dat elektromagnetische storingen (bv. telefooncellen) kunnen worden veroorzaakt en dat de elektronica van de scooter zelf storingen bij andere elektrische apparaten kan veroorzaken.

Om de elektromagnetische storing te verminderen moet U rekening houden met volgende waarschuwingen:

-  **WAARSCHUWING: De scooter kan de werking van apparaten in zijn omgeving verstoren die elektromagnetische velden uitzenden.**
-  **WAARSCHUWING: De rijeigenschappen van de scooter kunnen worden beïnvloed door elektromagnetische velden (bijv. Elektriciteit generatoren of bronnen met een hoog vermogen).**
-  **WAARSCHUWING: Gebruik geen draagbare tv's of radio's in de directe buurt van Uw scooter zolang deze is ingeschakeld.**
-  **WAARSCHUWING: Gebruik geen zenders-ontvangers of draagbare telefoons in de directe buurt van Uw scooter zolang deze is ingeschakeld.**

⚠ WAARSCHUWING: Let in Uw buurt op zendmasten en vermijd het gebruik van de scooter in de omgeving van dergelijke masten.

⚠ WAARSCHUWING: Wanneer ongewenste omgevingen of remmanoeuvres optreden, moet U de scooter uitschakelen zodra U dit veilig kan doen.

Elektromagnetische velden kunnen de werking van de stuurelektronica storen. Mogelijke gevolgen zijn:

- Loszetten van de motorrem
- Oncontroleerbaar gedrag van Uw scooter
- Ongewenste sturbewegingen

Bij erg sterke of voortdurend storende velden kan de elektronica volledig worden verstoord en onherroepelijk worden beschadigd.

Mogelijke storingsbronnen zijn:

- Draagbare zend- en ontvangstinstallaties (zender en ontvanger met vaste antenne, rechtstreeks gemonteerd op de verzendunit)
 - Intercom
 - Telefooncellen of "walkie talkie"
 - Draagbare TV, radio- en navigatiesystemen
 - Andere persoonlijke zendapparatuur
- Mobielen middenbereik zend- en ontvangstinstallaties (e.g. auto antennes, met de antenne buiten het voertuig gemonteerd)
 - Intercom (vast gemonteerd)
 - Handsfree installaties (vast gemonteerd)
 - Radio-, TV- en navigatiesystemen (vast gemonteerd)
- Zend- en ontvangstinstallaties voor lange afstand
 - Radio- en tv-torens
 - Installaties van radiozendamateurs

Andere huishoudelijke apparaten zoals CD speler, laptop, draadloze telefoons, AM / FM radio's, elektrische scheerapparaten en haardrogers, zover we weten, hebben deze geen invloed, als zij perfect functioneren en hun bekabeling in een uitstekende conditie is. Lees ook de handleidingen van de desbetreffende elektrische toestellen om zo een optimaal gebruik van Uw scooter te garanderen.

1. Schakel GEEN persoonlijke handheld communicatieapparaten in, zoals CB-radio's (Citizen Band) of zet geen persoonlijke communicatieapparaten aan, zoals telefooncellen, wanneer de elektrisch aangedreven scooter is ingeschakeld.
2. Houd rekening met de aanwezigheid van zenders, zoals radio- en televisiestations, en probeer uit de buurt van de stations te blijven.
3. Als een ongewenste beweging of rem deblokking plaats vindt, zet U het voertuig UIT zodra U dit veilig kunt doen.
4. Houd er rekening mee dat het toevoegen van accessoires en onderdelen, of het wijzigen van de elektrische scooter, het voertuig gevoeliger maakt voor EMI (Nota: Er is geen gemakkelijke manier om het effect van de storing op het ganse voertuig te meten.)

De intensiteit van de storende elektromagnetische energie kan in volt per meter (V/m) worden gemeten. Elk voertuig kan tot een bepaalde intensiteit EMI (elektromagnetische interferentie) weerstaan. Dit wordt het 'immunitieitsniveau' genoemd. Hoe hoger het immunitieitsniveau, des te groter de bescherming. Op dit moment wordt met de huidige technologie een immunitieitsniveau van ten minste 20 V/m bereikt, wat voor een nuttige bescherming tegen de meer algemene bronnen van uitgestraalde elektromagnetische storing zou moeten zorgen. Deze elektrische scooter heeft bij levering en zonder verdere wijzigingen een immunitieitsniveau van 20 V/m zonder enige accessoires.

2.2 Dragen van de scooter

Het gewicht van het frame en stuurkolom bedraagt 124,2 kg (met batterijen) of 77,2 kg (zonder batterijen). Dit is zeer zwaar.

De beste manier om de scooter te dragen is gebruik te maken van het vrijloopsysteem van de scooter. Plaats de scooter in vrijloop en rol de scooter naar de gewenste plaats.

Als dit niet mogelijk is kan U de scooter via onderstaande instructies dragen:

1. Schakel de scooter uit.
2. Verwijder de afneembare onderdelen (zit en batterijen).
3. Stockeer de afneembare onderdelen op een veilige plaats.
4. Draag het frame + stuureenheid met 2 of 3 personen naar de gewenste plaats. Til de scooter op aan het chassis, niet aan de schokdempers of de kunststof onderdelen. Enkel aan de vaste onderdelen van het frame.

2.3 Monteren en demonteren van de scooter

- ⚠ **WAARSCHUWING:** Gevaar voor letsel – Zorg ervoor dat alle afneembare onderdelen goed zijn gemonteerd.
- ⚠ **WAARSCHUWING:** Gevaar voor letsel – Monteren en demonteren moet worden uitgevoerd door gespecialiseerd personeel (bv. vakhandelaar).
- ⚠ **WAARSCHUWING:** Gevaar voor letsel – Wees voorzichtig dat U zich niet snijdt of bezeert aan de kabels.
- ⚠ **WAARSCHUWING:** Gevaar voor letsel – Zet de scooter uit alvorens deze te demonteren.
- ⚠ **VOORZICHTIG:** Gevaar op klemmen - Houd Uw vingers niet tussen de onderdelen van de scooter.

Voor het demonteren dient U deze instructies te volgen:

- Schakel de scooter uit.
- Verwijder de zit (zie hoofdstuk "Aanpassen van de zit").
- Neem de kunststof batterij behuizing aan de achterzijde weg.

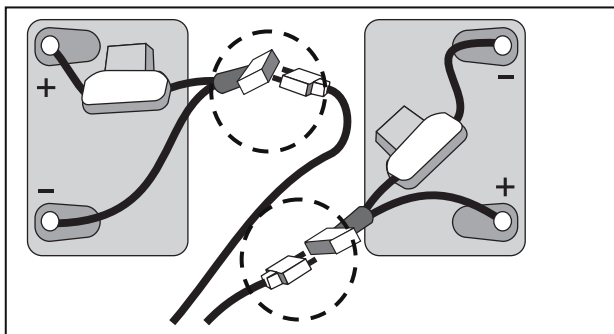

- Maak de velcro banden los die de batterijen op zijn plaats houden.
- Maak alle batterijstekkers (niet de poolaansluitingen) en alle kabelverbindingen los.
- Verwijder de batterijen.
- Vouw de stuurkolom naar beneden.

Voor het monteren dient U deze instructies te volgen:

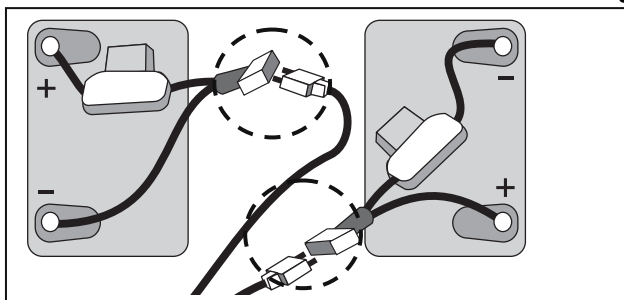

- Zet de stuurkolom naar boven.
- Plaats de batterijen en sluit de batterijstekkers aan (stekkers met dezelfde kleur horen samen).
- Zet de batterijen met de klittenband terug vast zodat de batterijen zelfs tijdens het rijden niet meer kunnen bewegen.
- Monteer de kunststof behuizing aan de achterzijde.
- Monteer de zit (zie hoofdstuk "Aanpassen van de zit").

2.4 Bedienen van de remmen

Om de elektromagnetische remmen in te schakelen:

1. Laat de snelheids- of gashendel los, de elektromagnetische rem in de motor wordt geactiveerd en de scooter komt tot stilstand.

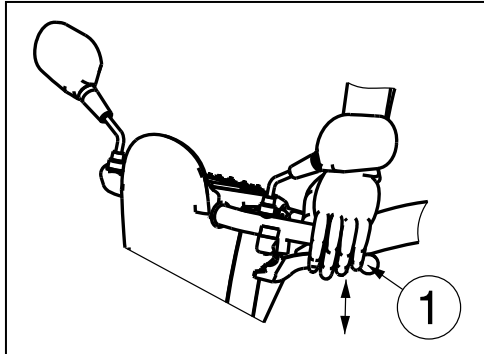

Om de manuele remmen in te schakelen (optioneel):

1. Druk de remhendel ① naar de handgreep.
2. Laat de remhendel ① los.

De spanning van de handmatige rem kan worden aangepast via de remkabel regelaar.

2.5 In en uit de scooter stappen

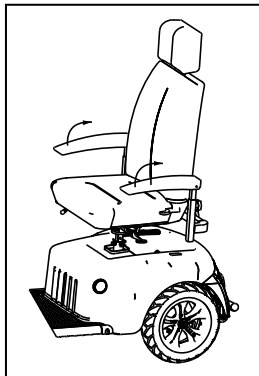

1. Parkeer de scooter zo dicht mogelijk bij de plaats van/naar waar U zich wilt verplaatsen.
2. Controleer dat het bedieningspaneel (scooter) is uitgeschakeld.
3. Zet de armlegger aan de kant waar U de transfer wilt uitvoeren naar boven.
4. Verplaats U van of naar de zit van de scooter.

2.6 Correcte positie in de scooter

Enkele aanbevelingen om comfortabel van Uw scooter gebruik te maken:

1. Plaats Uw zitvlak zo dicht mogelijk bij de rug.
2. Zorg dat Uw bovenbenen horizontaal zijn.

2.7 Rijden met de scooter

⚠ WAARSCHUWING: Gevaar voor brandwonden – Wees voorzichtig bij het rijden in extreem warme of koude omgevingen (zon, extreme koude, sauna's, enz.) voor een bepaalde tijd en bij het aanraken - de oppervlakken kunnen de omgevingstemperatuur aannemen.

⚠ WAARSCHUWING: Risico bij onveilige beperkingen – Gebruik enkel de rijeigenschappen beschreven in deze handleiding.

2.7.1 Instappen in de scooter

Wanneer U de scooter voor de eerste keer gebruikt, moet U ervoor zorgen dat de scooter op een vlakke ondergrond staat. Alle wielen moeten de grond raken.

1. Voor eerste gebruik, dient U de batterijen volledig te herladen.
2. Zorg ervoor dat de motor is ingeschakeld.
3. Zet het stuur in de meest comfortabele positie voor Uzelf en zorg ervoor dat deze goed is vastgemaakt.
4. Controleer dat de zit is vastgemaakt in de rij positie.
5. Zet U neer op de zit en plaats beide armsteunen naar beneden zodat U Uw armen hierop kan laten rusten.

6. Plaats de sleutel in het contact en draai naar rechts, wacht gedurende 3 seconden alvorens de gashendel in te drukken anders krijg je een alarm "vertraging bescherming". Indien nodig, schakelt U de koplampen aan.
7. Controleer de batterij-indicator om te zien of er voldoende energie voor Uw reis is. Bij niet voldoende capaciteit moet U de batterijen herladen voor vertrek.

Zet nu de snelheidsregelaar van Uw besturing in de laagste stand. Uw scooter is nu klaar voor gebruik. Stel de snelheid pas hoger in wanneer U de scooter goed kunt gebruiken en beheerst. Voordat U met de scooter in een druk of potentieel gevaarlijk gebied rijdt, maakt U zich vertrouwd met het gebruik van Uw scooter. Oefen in een breed en open gebied, bijvoorbeeld in een park.

2.7.2 Uitstappen

Voor U uitstapt, moet U de scooter zo parkeren dat alle wielen tegelijk de grond raken. Vervolgens schakelt U de scooter "UIT" (laadindicator gaat uit) om de display uit te schakelen.

2.7.3 De scooter parkeren

Wanneer Uw scooter uitgeschakeld is, kunnen geen rij-opdrachten meer worden gegeven. De elektromagnetische rem kan pas opnieuw worden uitgezet wanneer Uw scooter wordt ingeschakeld. Parkeer Uw scooter altijd op parkeerplaatsen onder toezicht of op een goed zichtbare plaats.

2.7.4 Uw eerste rit

- ⚠ WAARSCHUWING: Houd Uw scooter onder controle – Maak U vertrouwd met de rijeigenschappen van de scooter.**
- ⚠ WAARSCHUWING: Houd Uw scooter onder controle – Druk de gashendel niet aan beide kanten te gelijk in. U kan dan mogelijk Uw scooter niet besturen.**
- ⚠ WAARSCHUWING: Houd Uw scooter onder controle, risico op letsel - Verander de snelheid niet tijdens het rijden.**
- ⚠ WAARSCHUWING: Risico op letsel - Controleer dat er zich geen personen of voorwerpen achter U bevinden tijdens het omkeren van de scooter.**

- Rijden

Nadat U heeft plaatsgenomen in de scooter en deze hebt aangezet zoals hierboven beschreven, neemt U de handgrepen met beide handen vast, duw met Uw duim de gashendel in de gewenste richting:

DUWACTIE MET DE RECHTSE HAND	=	VOORWAARTS RIJDEN
DUWACTIE MET DE LINKSE HAND	=	ACHTERWAARTS RIJDEN

Indien U gedurende 3 seconden op de voorwaarts- / omkeerschakelaar hebt gedrukt, zal de duwactie van de gashendel omgekeerd zijn.

DUWACTIE MET DE RECHTSE HAND	=	ACHTERWAARTS RIJDEN
DUWACTIE MET DE LINKSE HAND	=	VOORWAARTS RIJDEN

Wanneer U de scooter binnen gebruikt, zet U de scooter best niet in de hoogste snelheid.

- Rijden op de stoep

Controleer dat de begrenzingsschakelaar is ingesteld op de traagste instelling bij het gebruik van de scooter op de stoep. De maximale snelheid om op de stoep te rijden hangt af van land tot land.

Controleer de verkeersregels van het desbetreffende land.

De begrenzingsschakelaar kan naar de snelste instelling gezet worden voor het gebruik op wegen of private grond.

- Remmen

Om te remmen laat U de snelheids- / gashendel los zodat deze in neutrale stand gaat. Uw scooter remt zacht af en komt tot stilstand. Oefen het rijden en remmen zodat U het rijgedrag van Uw scooter gewoon bent en leert inschatten hoe Uw scooter reageert bij het rijden en remmen.

Schakel Uw scooter niet "UIT" wanneer U rijdt, aangezien dan een noodstop wordt gemaakt, die een ongeluk en letsel tot gevolg kunnen hebben.

- Rijden in hoeken en bochten

⚠ WAARSCHUWING: Kantelgevaar – Bij het rijden door bochten moet U Uw snelheid duidelijk minderen.

⚠ WAARSCHUWING: Kans op klemmen – Houd steeds voldoende zijdelingse afstand tot hoeken en hindernissen.

⚠ WAARSCHUWING: Kantelgevaar - Rijd Uw voertuig niet in een S-patroon, of maak geen onregelmatige bochten.

Om hoeken en bochten te nemen draait U het stuur met beide handen in de gewenste richting. De voorwielen draaien en sturen de scooter onmiddellijk in de nieuwe aangegeven richting. Let er bij bochten en hoeken altijd op dat er voldoende plaats is om de bocht of hoek te nemen. Smalle doorgangen moeten zo worden genomen: rij eerst in een zo groot mogelijke bocht naar de doorgang zodat U de smalle doorgang vrijwel recht kan nemen. Denk erom dat Uw scooter achteraan meestal breder is dan vooraan.

Vermijd het schuin aanzetten van bochten. Door de bocht te "snijden" kunnen de achterwielen een hindernis raken en zo de stabiliteit van de scooter in het gedrang brengen.

2.7.5 Achterwaarts rijden

⚠ WAARSCHUWING: Houd Uw scooter onder controle – Maak U vertrouwd met de rijeigenschappen van de scooter.

⚠ WAARSCHUWING: Houd Uw snelheid onder controle – Gebruik bij het achterwaarts rijden altijd de laagste snelheid.

⚠ WAARSCHUWING: Gevaar voor aanrijding – Kijk bij het achterwaarts rijden altijd achterom.

Achterwaarts (DUWACTIE VAN LINKER HAND) rijden moet U met hoge concentratie doen en steeds zeer goed opletten. De snelheid bij het achterwaarts rijden ligt weliswaar lager dan bij het voorwaarts rijden, toch adviseren wij U om bij het achterwaarts rijden de snelheidsregelaar op minimum te zetten.

Denk erom dat bij het achterwaarts rijden de stuurbewegingen omgekeerd worden uitgevoerd en dat Uw scooter onmiddellijk in de gewenste richting draait.

2.7.6 Hellingen

⚠ WAARSCHUWING: Houd Uw scooter onder controle – Maak U vertrouwd met de rijeigenschappen van de scooter.

⚠ WAARSCHUWING: Houd Uw scooter onder controle – Zet bij hellingen Uw scooter nooit in vrijloop.

⚠ WAARSCHUWING: Houd Uw snelheid onder controle – Gebruik altijd de snelst mogelijke snelheid bij het nemen van hellingen.

⚠ WAARSCHUWING: Kantelgevaar – Overschrijd de maximum hellingshoek van statische stabiliteit bergop niet (zie paragraaf "Technische specificaties").

⚠ WAARSCHUWING: Rijd nooit achterwaarts op een helling.

Rijd altijd recht op een helling en vermijd dat de wielen loskomen van de grond (oprijden van oprijplaten, opritten, enz.) omdat dan de scooter kan kantelen. Leun altijd voorover wanneer U een steile helling oprijdt. Omdat Uw scooter wordt aangedreven door een differentieel, moeten beide aandrijfwielen steeds in contact blijven met de grond. Wanneer een aandrijf wiel loskomt van de grond, is er om veiligheidsredenen geen krachtoverbrenging en kan de Scooter niet verder rijden.

Wanneer U op een helling stopt omdat U de gashendel loslaat, is Uw scooter beveiligd tegen onverwachts weggrollen. Wanneer de gashendel in neutrale stand staat, wordt de motorrem geactiveerd.

Bij het verder rijden op een helling drukt U de gashendel zo ver mogelijk naar voren, zodat er voldoende energie geleverd wordt om te rijden. Uw scooter zal de helling langzaam oprijden.

Wanneer de snelheid niet hoog genoeg is om de helling te nemen, draait U de snelheidsregelaar hoger en probeert U opnieuw.

Wanneer U op een helling rijdt, gaat de batterij-indicator mogelijk op en neer. Dit is een normaal verschijnsel waarover U zich geen zorgen hoeft te maken.

2.7.7 Dalingen

- ⚠ WAARSCHUWING:** Houd Uw scooter onder controle – Maak U vertrouwd met de rijeigenschappen van de scooter.
- ⚠ WAARSCHUWING:** Houd Uw scooter onder controle – Zet bij dalingen Uw scooter nooit in vrijloop.
- ⚠ WAARSCHUWING:** Houd Uw snelheid onder controle – Gebruik altijd de laagst mogelijke snelheid bij het nemen van dalingen.
- ⚠ WAARSCHUWING:** Kantelgevaar – Vermijd scherpe bochten.
- ⚠ WAARSCHUWING:** Kantelgevaar – Overschrijd de maximum hellingshoek van de statische stabiliteit bergaf niet (zie paragraaf "Technische specificaties").

Neem een daling altijd recht. Anders kunnen de wielen loskomen van de grond (gevaar voor kantelen). Wanneer één van de achterwielen loskomt, is er geen krachtoverbrenging meer en kan de Scooter niet meer rijden.

Door het eigen gewicht van de scooter ligt de snelheid bij dalingen hoger. Zet de snelheidsregelaar op een lagere snelheid en pas Uw snelheid aan de situatie aan.

Vermijd scherpe bochten bij dalingen. Door het eigen gewicht van de scooter kan deze opzij loskomen van de grond en omvallen.

2.8 De scooter rijden op oprijplaten.

- ⚠ WAARSCHUWING:** Gevaar voor letsel – Overschrijd de maximale belasting van de oprijplaten niet.
- ⚠ WAARSCHUWING:** Gevaar voor letsel – Kies de correcte oprijplaten zodat er geen letsel of schade kan veroorzaakt worden.
- ⚠ WAARSCHUWING:** Gevaar voor letsel – Opmerking door het aanzienlijke gewicht van de elektrische scooter worden er grote omgekeerde krachten gegenereerd wanneer een begeleider de scooter over de oprijplaten duwt.
- ⚠ WAARSCHUWING:** Zorg ervoor dat de wielhoogte hoog genoeg is om over de vrije hoogte van de oprijplaten te geraken. Het frame van de scooter mag niet tegen de oprijplaten komen.

Wanneer U voor het nemen van hindernissen oprijplaten wenst te gebruiken, dient U rekening te houden met het volgende:

1. Vraag de maximum belasting van de oprijplaten na bij de fabrikant.
2. Rij de oprijplaten op met de laagst mogelijke snelheid.
3. Zie de instructies in hoofdstuk "Uw eerste rit".

2.9 De scooter rijden over hindernissen

Het is mogelijk om met Uw scooter over hindernissen van 100 mm te rijden. Gelieve te starten van op een afstand van 500 mm om de hindernis te kunnen oprijden.

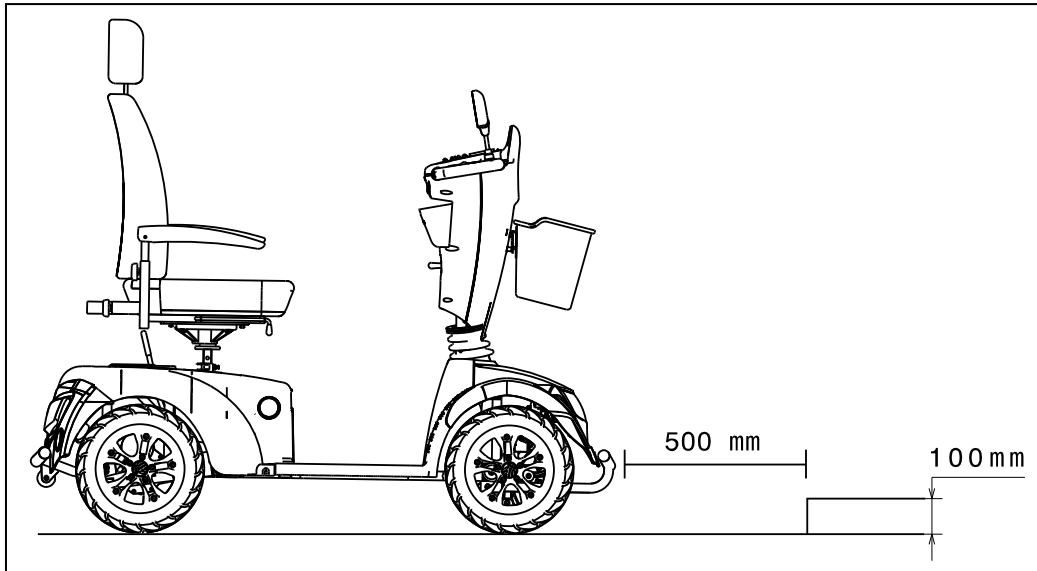

2.10 Besturing

2.10.1 Besturing zonder LCD scherm:

- Zet de AAN/UIT schakelaar op AAN, wacht gedurende 3 seconden alvorens de gashendel in te drukken anders krijg je een alarm "vertraging bescherming".
- Nu licht de batterij-indicator ① op en geeft de huidige lading van de batterijen weer.
- Zet de snelheidsschakelaar ⑦ naar de gewenste rij snelheid.
- Druk de gashendel met Uw vingers naar de handgrepen (rechtse hendel voor voorwaartse beweging, linkse hendel voor achterwaartse beweging).
- Om de claxon te horen, drukt U de claxon toets ③ in.
- Om de voorste en achterste lichten aan te zetten, drukt U op knop ②.
- Om de waarschuwingssnipperlichten aan te zetten, drukt U op knop ⑤.
- Om de richtingaanwijzers aan te zetten, druk op de gewenste knop ④ en ⑥ (links = linkse richtingaanwijzer, rechts = rechtse richtingaanwijzer).
- Om de scooter te stoppen, laat U de gashendel onder het bedieningspaneel los.

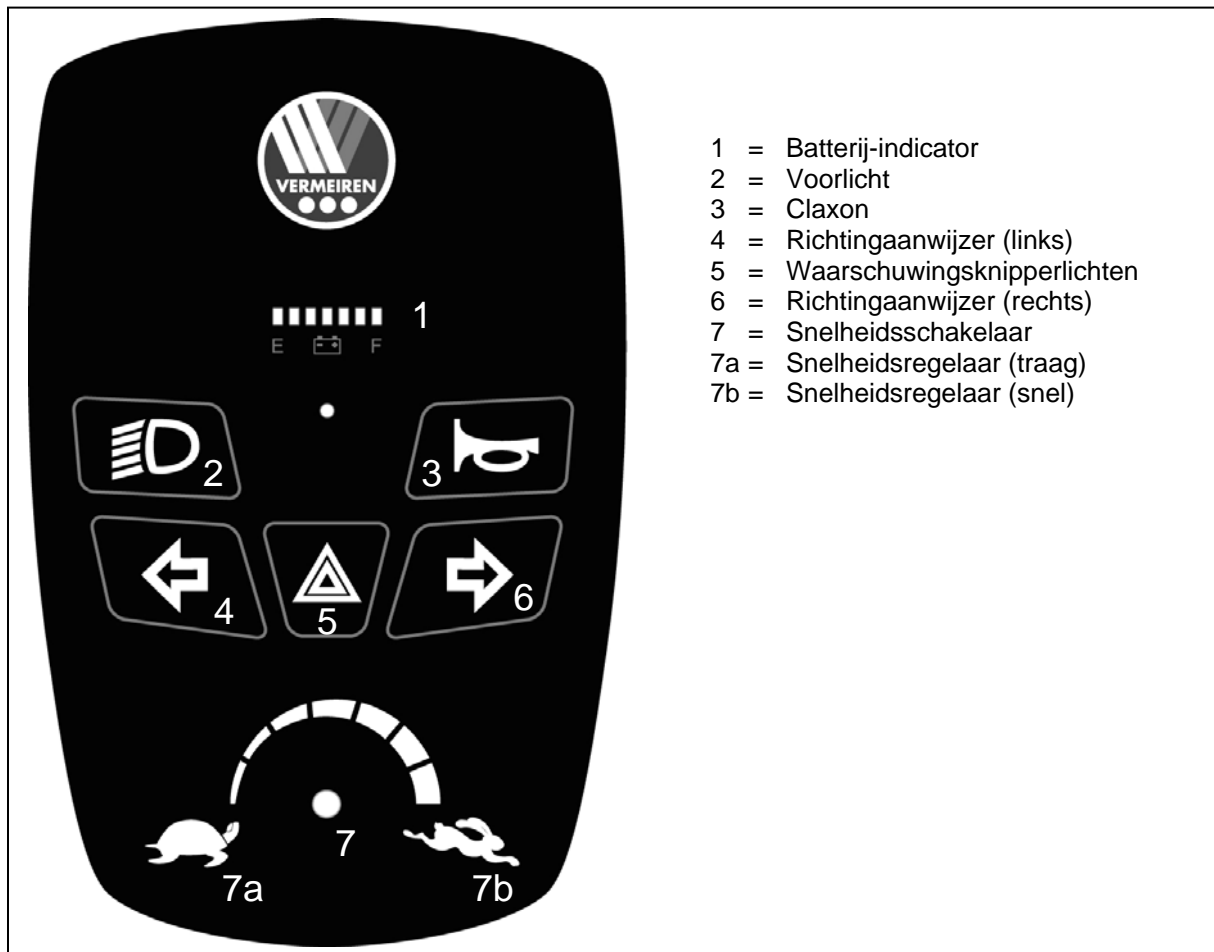

Vermeiren is verantwoordelijk voor de aanpassingen in de software. Voor veranderingen in de software contacteer Vermeiren.

2.10.2 Besturing met LCD scherm:

- Zet de AAN/UIT schakelaar op AAN, wacht gedurende 3 seconden alvorens de gashendel in te drukken anders krijg je een alarm "vertraging bescherming".
- Nu licht de batterij-indicator (1) op en geeft de huidige lading van de batterijen weer.
- Zet de snelheidsregelaar (5, 6, 7) naar de gewenste rij snelheid.
- Druk de gashendel met Uw duimen naar voren (rechtse hendel voor voorwaartse beweging, linkse hendel voor achterwaartse beweging).
- Om de claxon te horen, drukt U de claxon toets (3) in.
- Om de voorste en achterste lichten aan te zetten, drukt U op knop (2).
- Om de waarschuwingssnipperlichten aan te zetten, drukt U op knop (5).
- Om de richtingaanwijzers aan te zetten, druk op de gewenste knop (4) en (6) (links = linkse richtingaanwijzer, rechts = rechtse richtingaanwijzer).
- Om de scooter te stoppen, laat U de gashendel onder het bedieningspaneel los.

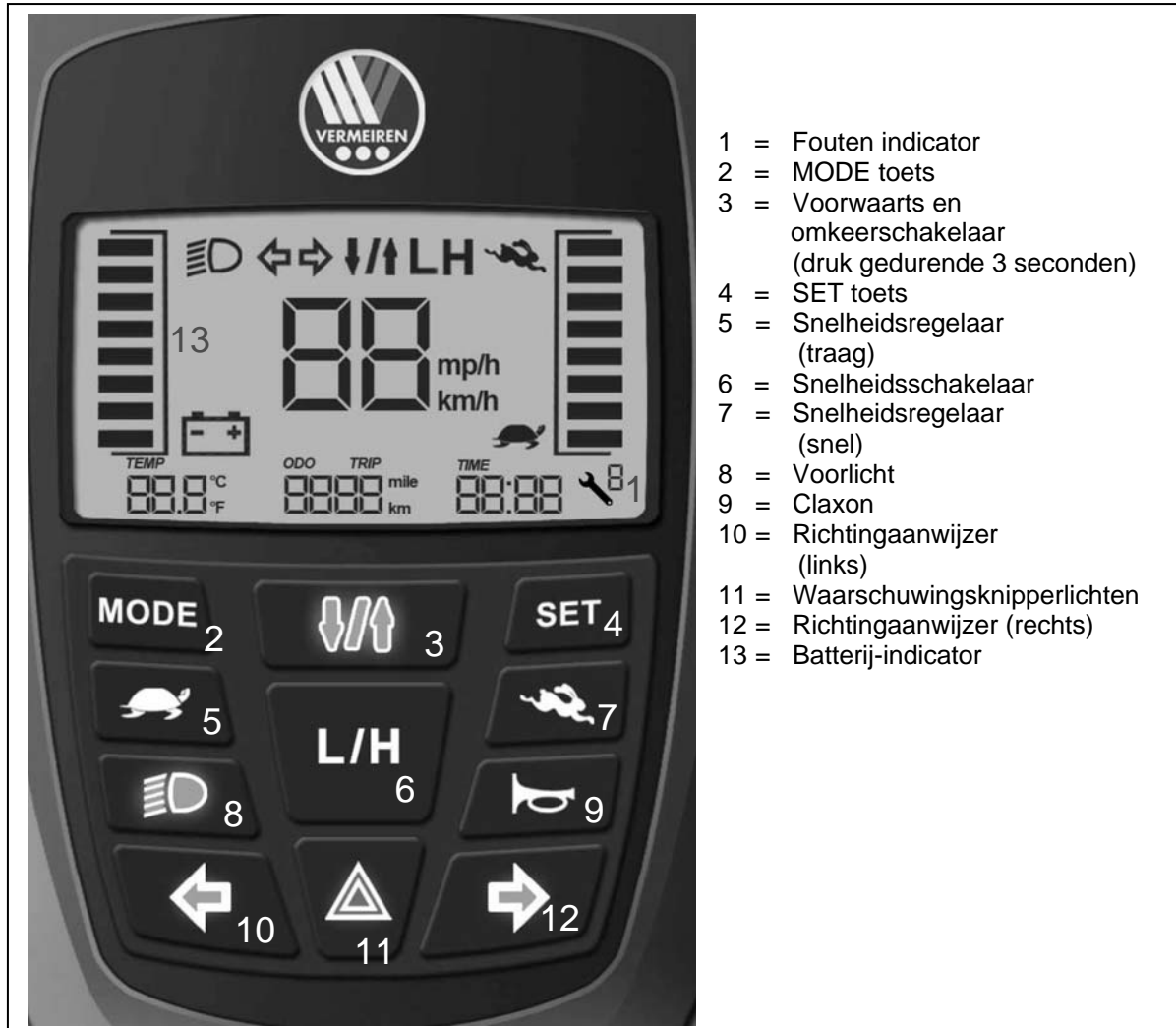

- 1 = Fouten indicator
- 2 = MODE toets
- 3 = Voorwaarts en omkeerschakelaar (druk gedurende 3 seconden)
- 4 = SET toets
- 5 = Snelheidsregelaar (traag)
- 6 = Snelheidsschakelaar
- 7 = Snelheidsregelaar (snel)
- 8 = Voorlicht
- 9 = Claxon
- 10 = Richtingaanwijzer (links)
- 11 = Waarschuwingssknipperlichten
- 12 = Richtingaanwijzer (rechts)
- 13 = Batterij-indicator

Vermeiren is verantwoordelijk voor de aanpassingen in de software. Voor veranderingen in de software contacteer Vermeiren.

2.11 Vrijloop

- ⚠ **WAARSCHUWING:** Houd Uw scooter onder controle – Zet nooit Uw scooter in vrijloop wanneer U aan het rijden bent.
- ⚠ **WAARSCHUWING:** Houd Uw scooter onder controle – Zet bij dalingen Uw scooter nooit in vrijloop. De scooter kan onverwachts weggrollen.
- ⚠ **WAARSCHUWING:** Risico op letsel - Het elektronisch rijden alleen met vergrendelde motor / aandrijving gebruiken om te voorkomen dat de motor oververhit geraakt.

De scooter is voorzien van een vrijloop systeem dat bereikbaar en bedienbaar is door de begeleider of gebruiker indien deze niet in de scooter zit. Gebruik de vrijloop alleen voor de scooter te transporteren of om deze uit een gevaarlijk gebied te halen.

Zet de scooter in vrijloop met de hendel van de motorvergrendeling ① aan de achterkant van de scooter.

- Rijden
 1. Zet de hendel van de motorvergrendeling ① op rijden. Motor en aandrijving worden met elkaar verbonden.
 2. Zet de sleutelschakelaar AAN.
 3. De scooter kan nu alleen door de elektronica worden bestuurd.

- Vrijloop
 1. Zet de sleutelschakelaar UIT.
 2. Zet de hendel van de motorvergrendeling ① op vrijloop (zie markering). Motor en aandrijving worden van elkaar gescheiden.
 3. U kan de scooter nu voortduwen.

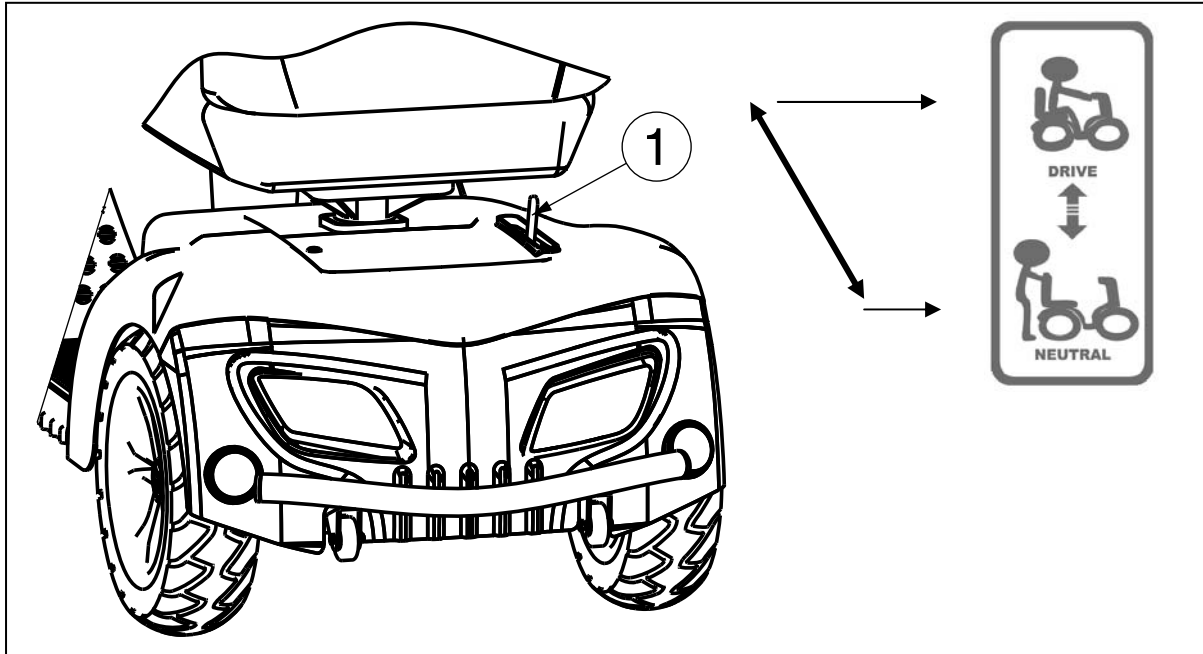

2.12 Transport in de auto

- ⚠ **GEVAAR:** Gevaar voor letsel – De scooter is niet geschikt om te gebruiken als een zit in een motorvoertuig.
- ⚠ **WAARSCHUWING:** Gevaar voor letsel – Verwijder alle afneembare onderdelen alvorens te transporteren.
- ⚠ **WAARSCHUWING:** Gevaar voor letsel – Geen personen of voorwerpen mogen zich onder de scooter, op de voetplaat of zit bevinden gedurende het transport.
- ⚠ **WAARSCHUWING:** Gevaar voor letsel – Zorg ervoor dat de scooter voldoende vastgemaakt is om verwonding van de inzittenden tijdens aanrijding of plots remmen te voorkomen.
- ⚠ **WAARSCHUWING:** Kans op klemmen - Houd Uw vingers niet tussen de onderdelen van de scooter.

De beste manier om de scooter in de auto te transporteren is gebruik te maken van de oprijplaten. Wanneer U geen ervaring heeft met de scooter op oprijplaten te rijden, kan U de scooter ook in vrijloop plaatsen en deze via oprijplaten in de auto duwen.

Wanneer de scooter niet in de auto past is het ook mogelijk om de scooter op volgende manier te transporteren:

1. Verwijder alle verwijderbare onderdelen alvorens te transporteren (zit, enz.).
2. Berg deze verwijderbare onderdelen veilig op.
3. Indien mogelijk, verwijder de batterijen / batterijbehuizing om zo gewicht te verminderen. (Omdat gel batterijen gesloten batterij systemen zijn, zal dit geen probleem veroorzaken om deze te verwijderen voor transport).
4. Vouw de stuurunit naar beneden via de hoekverstelling.
5. Plaats de scooter in de auto met behulp van 2 of 3 personen. (Het gewicht van het frame en stuurkolom bedraagt 124,2 kg (met batterijen) of 77,2 kg (zonder batterijen). Dit is zeer zwaar om te dragen).
6. Maak het frame van de scooter goed vast aan het voertuig.

2.13 Automatische uitschakeling van de voeding

Om te voorkomen dat de batterij per ongeluk leeg raakt, is Uw scooter voorzien van een automatische uitschakeling van de voeding. Als de scooter is ingeschakeld en tien minuten niet wordt gebruikt, wordt de scooter automatisch uitgeschakeld. In dit geval schakelt U de scooter uit en in, waarna het voertuig weer klaar is voor gebruik.

2.14 Laden van de batterijen

- ⚠ WAARSCHUWING: Gevaar voor letsel - Verwijder de sleutel voordat U begint op te laden.**
- ⚠ WAARSCHUWING: Gevaar voor vuur - Houd de batterijen tijdens het opladen uit de buurt van brandbare voorwerpen, omdat dit brand van de batterijen tot gevolg kan hebben.**
- ⚠ WAARSCHUWING: Risico op elektrische schokken - Sluit nooit de stekker op het stopcontact aan met natte handen en trek het nooit met natte handen uit het stopcontact.**

Laad de nieuwe batterijen volledig op wanneer U deze voor de eerste keer gebruikt.

De lampjes (LEDs) in de stureeenheid geven de resterende capaciteit van Uw batterijen weer. Als de batterijoplader is ingeschakeld en er geen LED's branden, controleert U de zekering. Als de rode LED niet brandt is de oplader defect, contacteer Uw vakhandelaar.

Laad de batterijen dagelijks op en in een goed geventileerde ruimte, niet rechtstreeks blootgesteld aan zonlicht. Laad de batterijen niet op in een vochtige omgeving, wanneer het regent of bij ochtend dauw. Als U dit niet doet en gewoon verder blijft rijden, zal de prestatie van de scooter aanzienlijke dalen (bergop, bochten, onvoldoende verlichting). Als U deze signalen ook negeert, zal Uw scooter zichzelf uitschakelen. U moet nu de scooter meteen opladen met de bijgeleverde lader. Zorg dat U de batterijen altijd volledig oplaadt.

Nadat U de batterij hebt opgeladen of hebt vervangen door een nieuwe batterij, rijdt U gedurende twee of drie minuten met het voertuig om te controleren of de batterijcapaciteit voldoende is.

De batterijcapaciteit hangt af van hoe U met Uw scooter rijdt (herhaaldelijk starten, stoppen, hellingen oprijden, ruw terrein) en de capaciteit wordt sneller verbruikt. In de winter reageert de batterij mogelijk langzamer en de capaciteit van de batterij wordt wellicht verkleind.

Houd alstublieft ook rekening met de bijgevoegde werkingsinstructies.

Primair	230V ~ / 50-60 Hz / 750 W max.
Secundair	24 V ~ / 8A max.
Max. batterij capaciteit	zie tabel 1
Laden	Laad 80% cap. op in 8 u

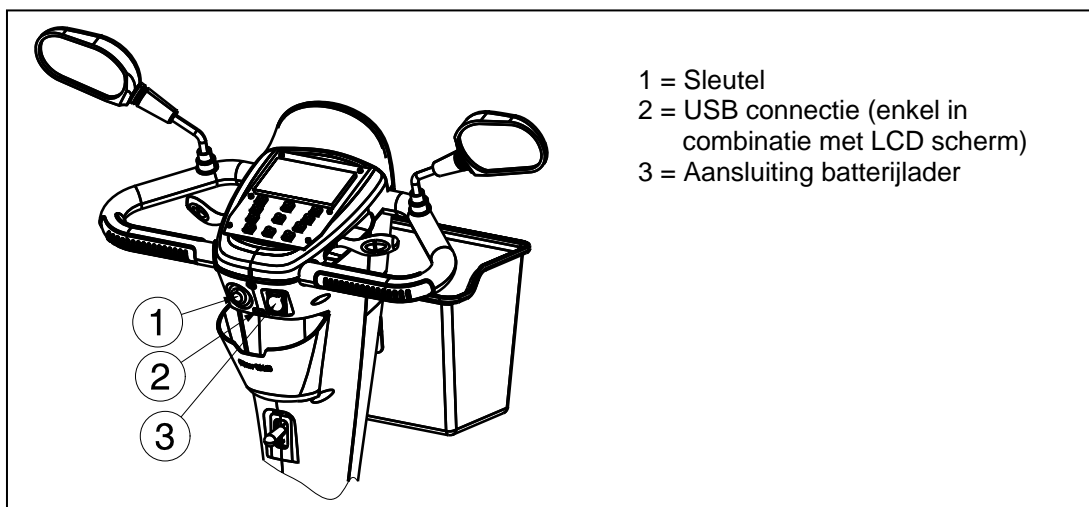

1. Zet de contactsleutel ① UIT en neem deze uit het contact.
 2. Maak de beschermklep van de laadbus open.
 3. Bevestig de stekker van de lader in de laadbus van de Scooter ③.
 4. Steek de voedingskabel van de lader in het stopcontact. Zet de AAN/UIT-schakelaar van de lader aan (sommige modellen zijn niet voorzien van een AAN/UIT-schakelaar – de lader wordt ingeschakeld zodra de stekker in het stopcontact zit).
 5. De lader begint nu te laden en de LED's (rood en oranje) branden als teken dat het apparaat bezig is met laden. Tijdens het opladen is het niet mogelijk om Uw scooter aan te zetten, te rijden met Uw scooter omdat de functie onbeweegbaar wordt geactiveerd.
 6. Na het laden wordt de LED (oranje) groen. Dit betekent dat de batterijen volledig zijn geladen. De oplaadduur bedraagt ongeveer zes uur. Voor optimale prestaties raden wij een oplaadduur van tien uur aan. Wij raden echter geen oplaadduur van meer dan 24 uur achtereen aan.
 7. Schakel de lader uit (indien geen AAN/UIT-schakelaar: trek de stekker uit het stopcontact).
 8. Neem de lader uit het stopcontact.
 9. Trek de stekker van de lader uit de laadbus van de Scooter. Uw scooter is terug klaar voor gebruik.
- Laad de batterijen van Uw scooter volgens de beschrijving hierboven. Als U de batterijen te vroeg oplaadt, zullen ze geleidelijk aan hun capaciteit verliezen, en de reisafstand van Uw scooter verminderen.
 - De fabrikant is niet aansprakelijk voor schade als gevolg van verkeerd laden.
 - Gebruik enkel de originele batterijen. We zijn op geen enkele manier aansprakelijk voor schade die werd veroorzaakt door batterijen die niet door ons werden geleverd.
 - Stel de batterijen niet bloot aan temperaturen lager dan -10° Celsius of hoger dan 50° Celsius.
 - Alle aansprakelijkheid van de fabrikant als eender welke claim vervalt, indien de batterijen worden geopend.
 - Laat na het opladen nooit de plug van de oplader in de scooter zitten, dit veroorzaakt een stroomlekage in de scooter en verkort tijdelijk het bereik.

Als U beslist Uw scooter voor een lange periode niet te gebruiken, moet U hem toch regelmatig opladen om ervoor te zorgen dat hij altijd klaar is voor onmiddellijk gebruik.

- Als de batterijen voor een lange periode niet worden gebruikt, ontladen ze langzaam zichzelf (volledig ontladen). Zo wordt het onmogelijk om ze te herladen met de voorziene batterijlader. Wanneer batterijen niet worden gebruikt, moeten ze minstens elke 4 tot 8 weken worden herladen (afhankelijk van de laadindicator).
- Als U de batterijen te vaak oplaadt, zullen ze uiteindelijk hun capaciteit onherstelbaar verliezen.
- Gebruik enkel de meegeleverde batterijlader en geen andere laadapparatuur.
- De fabrikant is niet aansprakelijk voor schade als gevolg van verkeerd laden.
- De laadcyclus mag in ieder geval niet worden onderbroken. De batterijlader geeft een signaal als de laadcyclus is voltooid.
- Laad geen enkel ander elektrisch apparaat met Uw scooter batterijen of batterijlader.

3 Montage en instellingen

De in dit hoofdstuk beschreven instructies zijn bestemd voor de vakhandelaar en de gebruiker.

Om een servicepunt of vakhandelaar in Uw buurt te vinden, neemt U contact op met de dichtstbijzijnde Vermeiren faciliteit. Een lijst van de Vermeiren faciliteiten zijn terug te vinden op de laatste bladzijde.

⚠ WAARSCHUWING: Risico bij onveilige instellingen - Gebruik enkel de instellingen beschreven in deze handleiding.

⚠ WAARSCHUWING: Kantelgevaar - Variaties van de toelaatbare instellingen kunnen de stabiliteit van Uw scooter beïnvloeden (naar achteren of op zij kantelen).

3.1 Gereedschap

Om de scooter te monteren is het volgende gereedschap nodig:

- Steek-/ringsleutel set n° 13
- Inbussleutel set n° 5

3.2 Leveringsomvang

De scooter wordt geleverd met:

- Frame gemonteerd met armsteunen, stuurkolom, achter- en voorwielen
- Voetplaat
- Zit + Rug
- Batterijen, motor (2x)
- Mandje
- Achteruitkijkspiegels (2x)
- Manuele rem
- Accessoires
- Handleiding

3.3 Aanpassing van het stuur

U kan de stuurkolom in vele verschillende standen zetten (traploos), naar gelang de wens van de bestuurder.

- ⚠ **WAARSCHUWING:** Gevaar voor letsel – Verstel de hoek niet terwijl U aan het rijden bent.
- ⚠ **WAARSCHUWING:** Gevaar voor letsel - Schakel de scooter uit voordat U de hoek van de stuurkolom verstelt.
- ⚠ **WAARSCHUWING:** Gevaar voor letsel - Leun niet met gans Uw lichaam op de stuurkolom.

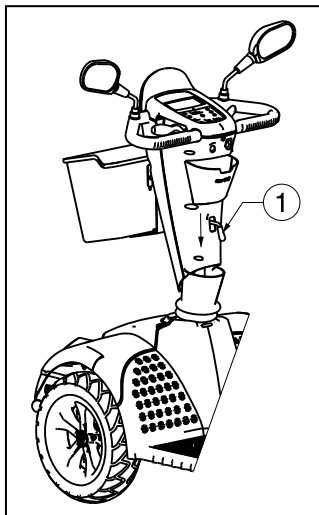

1. Duw de hendel ① naar beneden.
2. Verstel de stuurkolom in de gewenste positie.
3. Laat de hendel ① los.

3.4 Aanpassen van de zit

- ⚠ **WAARSCHUWING:** Gevaar voor letsel – Voer geen aanpassingen uit terwijl U aan het rijden bent.
- ⚠ **WAARSCHUWING:** Kans op letsel – Zorg ervoor dat de zit terug goed is vastgemaakt.

Afnemen van de zit (afb. A)

1. Trek de zithendel ① naar boven.
2. Draai de zit ② een klein beetje en til deze uit de bar voor hoogteverstelling ⑤.
3. Laat de zithendel ① los.

Vergrendelen van de zit (afb. A)

1. Trek de zithendel ① naar boven.
2. Plaats de zit ② op de bar voor hoogte verstelling ⑤ en houd tegelijkertijd de zithendel ① ingedrukt.
3. Laat de zithendel ① los.
4. Controleer dat de zit terug goed is vastgemaakt.

Draibare zit (afb. A)

1. Trek de zithendel ① naar boven.
2. Draai de zit ② in de gewenste positie.
3. Laat de zithendel ①, los. De zit wordt steeds na 20° vergrendeld.
4. Controleer dat de zit terug goed is vastgemaakt.

Diepteverstelling (afb. A)

1. Trek de hendel voor de zitdiepte ③ naar boven.
2. Schuif de zit ② naar voren of achteren over de geleidingen van de zitdiepte ④.
3. Laat de hendel los ③ om de zit ② in de gewenste stand te vergrendelen.
4. Draai de zit lichtjes tot deze vastklikt.
5. Controleer dat de zit goed is vergrendeld.

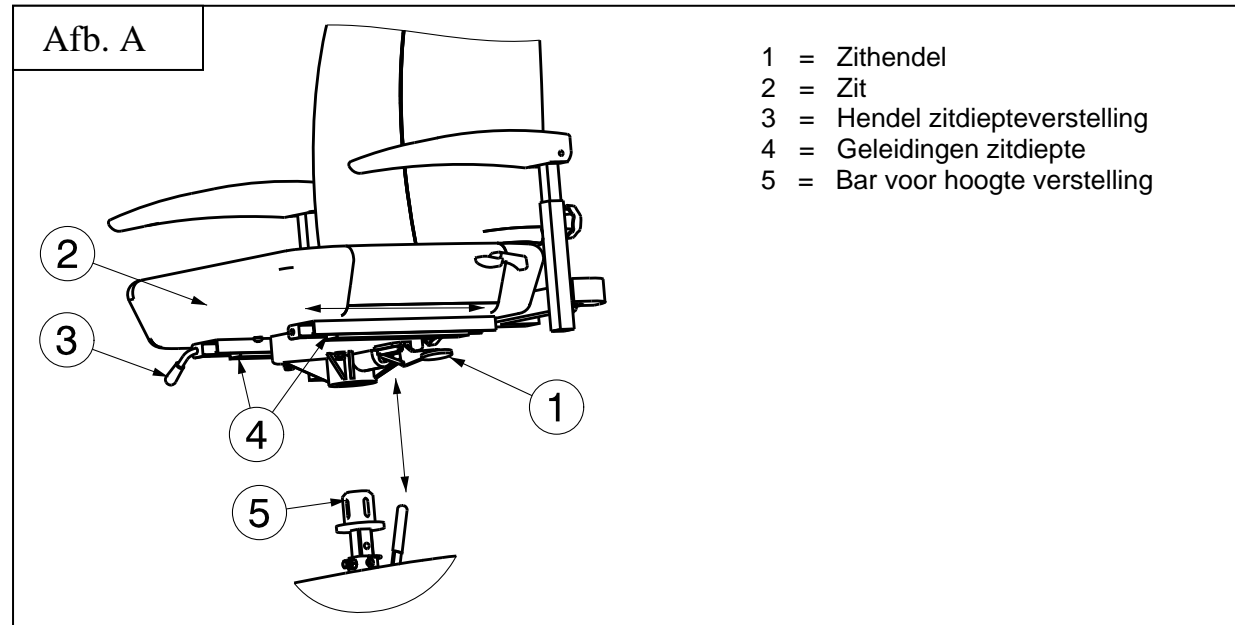

Zithoogte instellen (Fig. B)

De zit kan in 4 verschillende zithoogtes worden geplaatst (stappen: 25 mm).

1. Verwijder de zit ③.
2. Draai de schroef ① een beetje los.
3. Verwijder de pijpborgpen ②.
4. Beweeg de bar voor hoogte verstelling ⑤ naar boven / beneden in de houder ④, en plaats deze op een comfortabele zithoogte.
5. Monteer de pijpborgpen ② terug.
6. Monteer de zit ③.
7. Maak de schroef ① vast en controleer dat de speling van de zit is verminderd.
8. Controleer dat de zit goed is vergrendeld.

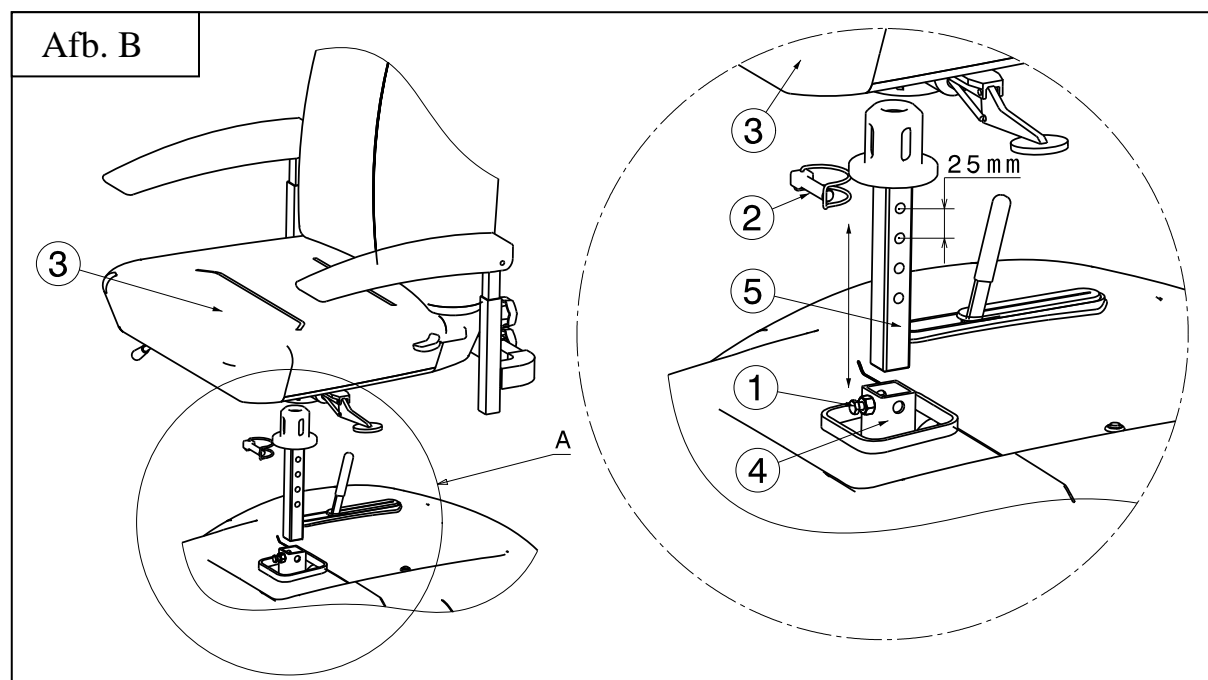

3.5 Instellen van de rug

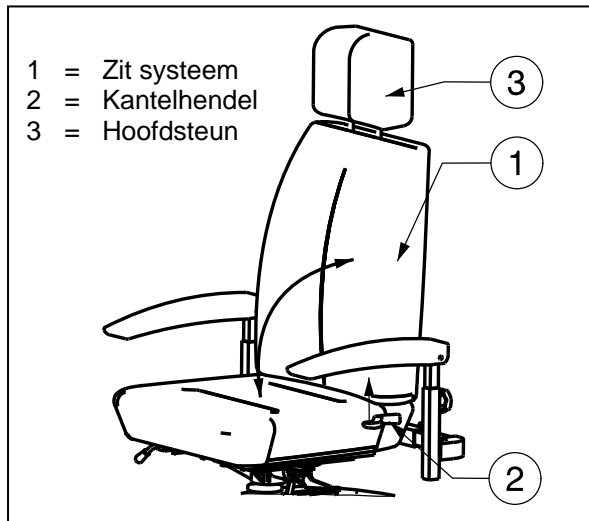

⚠ WAARSCHUWING: Gevaar voor letsel – Voer geen aanpassingen uit terwijl U aan het rijden bent.

Opzij van de rug (overgang naar de zitbekleding) is een kantelhendel ② gemonteerd. Wanneer U deze naar boven duwt, wordt de rug vrijgegeven en kan deze naar voren worden geklapt of kan de hoek van de rug worden ingesteld.

Hoofdsteun

1. Duw de borgplaat ① lichtjes naar de hoofdsteun.
2. Zet de hoofdsteun in de gewenste hoogte.
3. Laat de borgplaat ① weer los.
4. De hoofdsteun klikt hoorbaar vast.

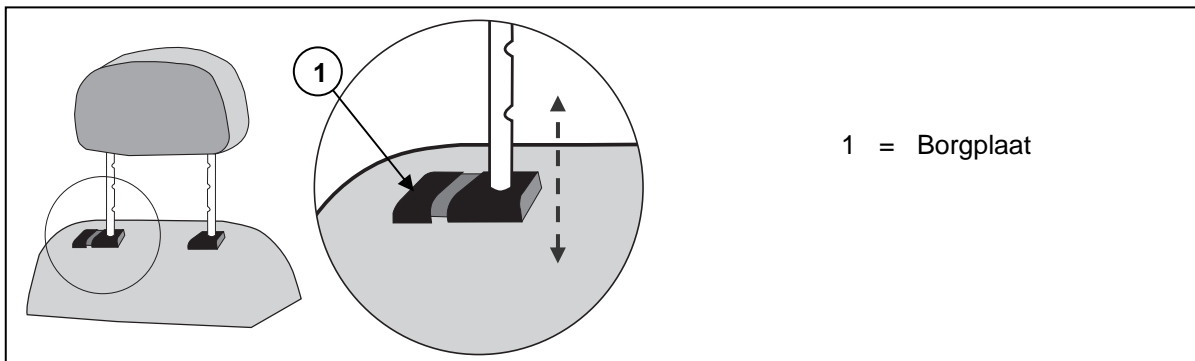

3.6 Verstellen van de achteruitkijkspiegels

Het is mogelijk om de achteruitkijkspiegels te verstellen:

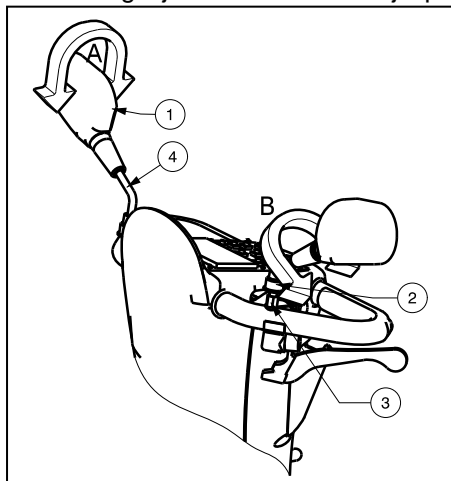

Verstelling 1 (pijl A):

1. Neem de achteruitkijkspiegel ① vast.
2. Draai de achteruitkijkspiegel ① rond naar de gewenste positie.

Of

Verstelling 2 (pijl B):

1. Beweeg de dop ② naar boven.
2. Maak de schroef ③ van de spiegel los.
3. Neem de buis ④ zachtjes vast.
4. Draai met de buis ④ en zet de spiegels ① in de gewenste positie.

3.7 Afstellen van de armsteunen

- ⚠ **VOORZICHTIG:** Kantelgevaar - Zorg ervoor dat de armsteunen symmetrisch gespositioneerd staan ten opzichte van de zit.
- ⚠ **VOORZICHTIG:** Gevaar voor letsel- Monteer de binnenste buis altijd met een veilige afstand van 50 mm in de buitenste buis.

De armsteun is in te stellen zowel in de hoogte als in de diepte.

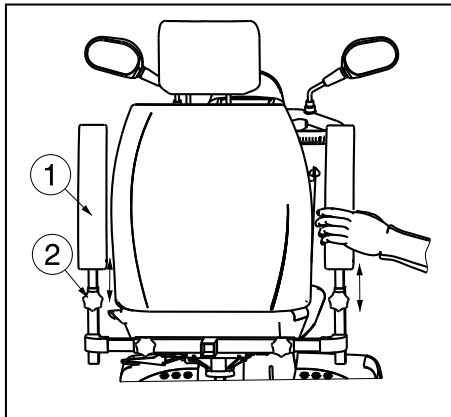

3.7.1 Instellen hoogte van de armsteunen

- ⚠ **VOORZICHTIG:** Gevaar voor letsel - Plaats Uw vingers, gespen, juwelen niet tussen het systeem om de armlegger weg te klappen.

1. Klap de armlegger ① naar achteren.
2. Draai de sterknop ② los.
3. Neem de armlegger ① vast zoals aangegeven in de figuur.
4. Beweeg de armlegger ① naar boven of beneden tot de gewenste hoogte is bereikt (bereik: 120 mm traploos).
5. Draai de sterknop ② handvast aan.
6. Controleer dat de armsteun terug goed is vastgemaakt.

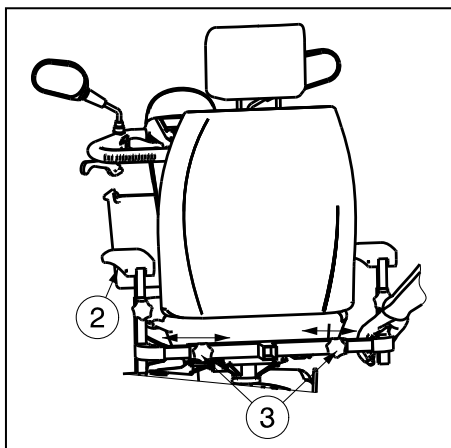

3.7.2 Instellen diepte van de armsteunen

1. Maak de sterknop ③, aan de achterzijde van de scooter, los.
2. Neem de binnenste buis vast zoals aangegeven in de figuur.
3. Beweeg deze buis om de armsteun ② in de gewenste diepte te plaatsen (bereik: 100 mm aan elke kant: traploos).
4. Draai de sterknop ③ handvast aan.
5. Controleer dat de armsteun terug goed is vastgemaakt.

3.8 Banden wisselen

- ⚠ **VOORZICHTIG:** Laat voor demontage van de velgen altijd eerst de lucht uit de band!
- ⚠ **VOORZICHTIG:** Kans op schade – Bij verkeerd gebruik kan de velg worden beschadigd.

Voor U een nieuwe band monteert, dient U rekening te houden met het volgende:

Controleer het velgbed en de binnenkant van de band op vreemde voorwerpen en reinig indien nodig. Controleer de toestand van het velgbed, vooral in de buurt van de ventielopening. Gebruik alleen originele wisselstukken. De garantie geldt niet voor schade die wordt veroorzaakt door niet originele wisselstukken. Neem contact op met de vakhandelaar.

Montage:

- ⚠ **WAARSCHUWING:** Gevaar voor letsel – Controleer dat de vuldruk correct is.
- ⚠ **VOORZICHTIG:** Gevaar voor letsel – Let erop dat bij de montage geen voorwerpen of lichaamsdelen tussen de band en de velgrand gekneld raken.
- ⚠ **WAARSCHUWING:** Gevaar voor letsel – Voor gebruik van de scooter dient U te controleren of alle schroeven van de wielen goed vastzitten. De schroeven op de flens moeten worden voorzien van een schroefborging (bijv. Loctite). Schroefborging houdt alleen als alle schroefdraden vrij zijn van vet en vuil.

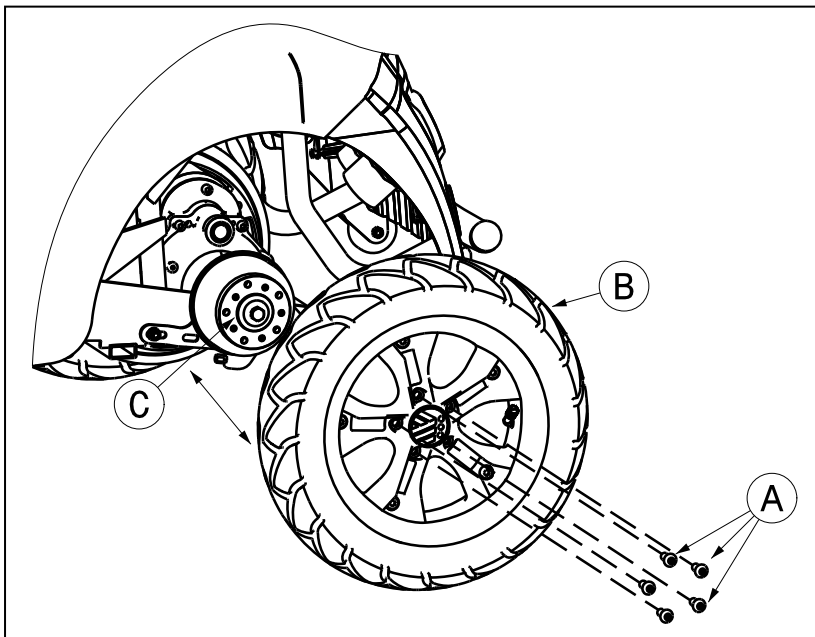

DEMONTAGE

1. Maak de 5 schroeven (A) die het wiel (B) met de flens (C) verbinden, los en verwijder deze.
2. Laat de lucht uit het wiel lopen door de drukstift (D) in het ventiel lichtjes in te drukken.
3. Maak de 5 schroeven (E) van de velg los. Trek de velgzijden uit elkaar.

MONTAGE

Plaats de licht opgepompte binnenband in de buitenband.

1. Voeg de beide velgzijden door de buitenband samen en schroef deze weer vast met de 5 schroeven (E).
2. Steek het ventiel (D) door de voorziene ventielopening.
3. Monteer het wiel (B) weer op de flens (C) en bevestig het met de 5 schroeven (A). Breng het wiel op de voorziene bandenspanning.

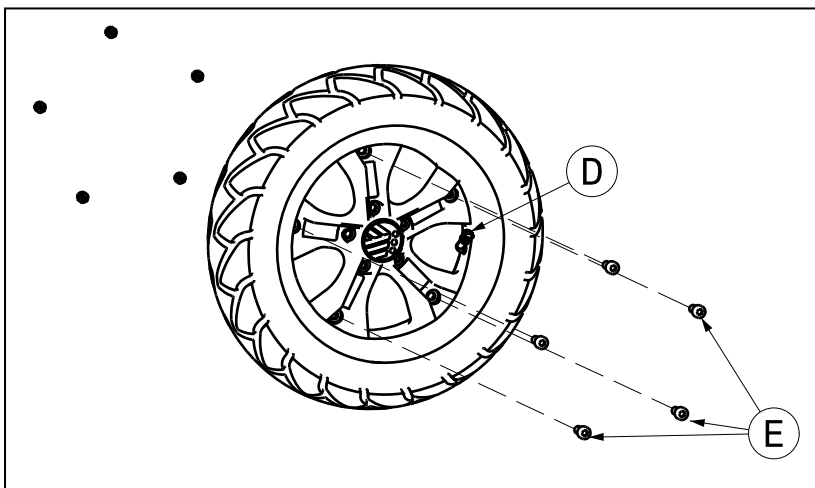

Controleer rondom en aan beide zijden of de binnenband niet tussen de bandhiel en velg is geklemd. Schuif het ventiel lichtjes terug en trek het weer uit zodat de band goed is gepositioneerd in de buurt van het ventiel.

Om de band correct op te pompen pompt U eerst lucht tot de band nog goed met de duim kan worden ingedrukt. Wanneer de controlelijn aan weerszijden van de band dezelfde afstand tot de velgrand aangeeft, is de band correct gecentreerd. Wanneer dit niet het geval is, dient U de lucht weer af te laten en de band opnieuw uit te lijnen. Pomp de band nu op tot de maximale bedrijfsdruk (let op de vuldruk!) en draai de kap op het ventiel.

Een correcte montage kan alleen worden gegarandeerd in de vakhandel. Bij werkzaamheden die niet zijn uitgevoerd door de vakhandel, vervalt de garantie.

Let bij het oppompen van de banden steeds op de correcte vuldruk. Deze waarde kunt U aflezen op de band.

Gebruik voor het oppompen uitsluitend geschikte pompen met een afleesschaal in bar. Op pompen die niet door de fabrikant zijn geleverd, geven wij geen garantie.

3.9 Thermische zekeringen

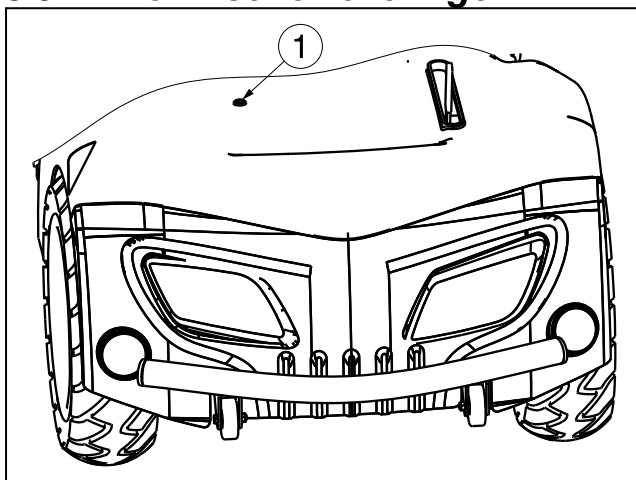

Om de motor te beveiligen tegen overbelasting is de scooter aan de achterkant van de scooter voorzien van een thermische zekering ① die automatisch het vermogen naar de motoren onderbreekt omdat deze anders warm kunnen lopen en daardoor sneller verslijten of defect raken. U kan de thermische zekering vinden in de opening aan de achterkant van de kunststoffen bescherming.

De thermische zekering kan worden geactiveerd wanneer stijgende of dalende hellingen worden bereden die de vermelde maximumwaarden overschrijden. Ook bij een nominale belasting die hoger is dan de maximum waarde kan de zekering doorslaan. Ook wanneer U probeert te rijden terwijl de motorrem is geblokkeerd, kan de motor overbelast raken. De te respecteren waarden vindt U in het hoofdstuk "Technische specificaties" van de betreffende handleidingen.

Om de scooter opnieuw in gebruik te nemen, lost U de betreffende overbelasting op en wacht U tot de motor is afgekoeld. Daarna drukt U de zekering voorzichtig in. Het systeem is nu weer klaar voor gebruik.

3.10 Anti-tipping

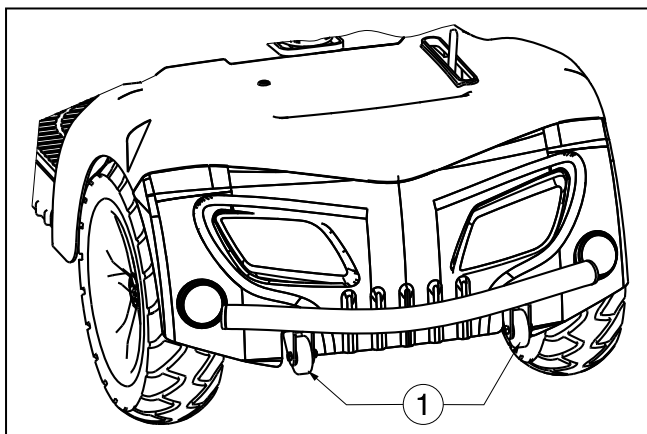

Op de achterkant van de scooter is er een anti-tipping ① bevestigd. Het is niet mogelijk om deze anti-tipping te verwijderen. De anti-tipping dient voor Uw veiligheid en voorkomt dat Uw scooter bij het nemen van kleine hindernissen - lager dan de maximum hindernis hoogte - naar achteren kantelt.

3.11 Vervangen van de batterijen

⚠ VOORZICHTIG: Kans op brandwonden - Kom niet in contact met de zuren van de batterijen. Zorg voor een goede ventilatie van de batterijhouder.

Laat de batterijen vervangen door daarvoor opgeleid personeel. De bekabeling en lader zijn goed vastgemaakt in de scooter. Tracht niet zelf de bedradingen te verplaatsen. Slechte installatie van de bekabeling kan aanleiding geven tot het knellen van de bedrading tussen de batterij behuizing, dit kan storingen aan het elektronische systeem van Uw scooter geven.

Controleer dat de batterijkabels op de correcte batterij zijn aangesloten.

4 Onderhoud

Voor de onderhoudshandleiding van de scooters kan U de website van Vermeiren raadplegen: www.vermeiren.be.

5 Verklaring van overeenstemming

De fabrikant of zijn gevolmachtigde vertegenwoordiger :

N.V. VERMEIREN N.V

Adres :

Vermeirenplein 1/15

2920 Kalmthout

België

verklaart geheel onder zijn eigen verantwoordelijkheid, dat de CE gemarkeerde hulpmiddelen :

Productgroep : Scooters

Productgroep (GMDN): Rolstoel, bestuurd door begeleider / bestuurder, elektrische aandrijving / manuele besturing, opvouwbaar (GMDN 40855)

FAGG registratie nummer: BE/CA01/11/2-02965-22-CLI

Merk : Vermeiren

Type : Carpo 2, Carpo 2 Eco, Carpo 2 Sport, Carpo 2 XD,
Ceres 4 (WTM4B) , Ceres 4 Deluxe (ML4SB)

zijn geklassificeerd als klasse I, volgens bijlage IX MDD 93/42/EEG, regel 12, en vervaardigd zijn in volledige overeenstemming met de onderstaande Europese richtlijnen - inclusief de laatste wijzigingen - en met de nationale wet, die deze richtlijnen organiseert :

Medische hulpmiddelen richtlijn MDD 93/42/EEG: 2007

en in overeenstemming zijn met de relevante Europese geharmoniseerde normen :

EN 12182: 2012, EN 12184: 2009

6 Clusteromschrijvingen

De Carpo 2 voldoet voor:

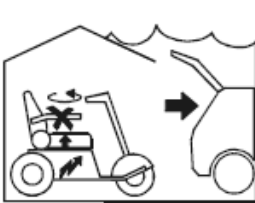
	<p>Scooter Binnen / Buiten Verkleinbaar</p> <p>SBV / SBR</p>	<p>Scooter bedoeld voor gebruik binnen/buiten. De zit is verdraaibaar en de armsteunen kunnen door de gebruiker naar boven geklapt worden voor een zijdelingse transfer. De scooter is verkleinbaar, zodat deze kan worden meegenomen.</p>
---	---	--



SERVICE

De Scooter is gecontroleerd:

Stempel van de handelaar:

Datum:

Stempel van de handelaar:

Datum:

Stempel van de handelaar:

Datum:

Stempel van de handelaar:

Datum:

Stempel van de handelaar:

Datum:

Stempel van de handelaar:

Datum:

Stempel van de handelaar:

Datum:

Stempel van de handelaar:

Datum:

Stempel van de handelaar:

Datum:

Stempel van de handelaar:

Datum:

- Servicelijsten en andere technische informatie kunt u aanvragen bij onze vestigingen. Meer informatie vindt u ook op: www.vermeiren.be.

België

N.V. Vermeiren N.V.

Vermeirenplein 1 / 15
B-2920 Kalmthout
Tel: +32(0)3 620 20 20
Fax: +32(0)3 666 48 94
website: www.vermeiren.be
e-mail: info@vermeiren.be

Frankrijk

Vermeiren France S.A.

Z. I., 5, Rue d'Ennevelin
F-59710 Avelin
Tel: +33(0)3 28 55 07 98
Fax: +33(0)3 20 90 28 89
website: www.vermeiren.fr
e-mail: info@vermeiren.fr

Italië

Vermeiren Italia

Viale delle Industrie 5
I-20020 Arese MI
Tel: +39 02 99 77 07
Fax: +39 02 93 58 56 17
website: www.reatime.it
e-mail: info@reatime.it

Polen

Vermeiren Polska Sp. z o.o

ul. Łączna 1
PL-55-100 Trzebnica
Tel: +48(0)71 387 42 00
Fax: +48(0)71 387 05 74
website: www.vermeiren.pl
e-mail: info@vermeiren.pl

Tsjechische Republiek

Vermeiren ČR S.R.O.

Nadrazni 132
702 00 Ostrava 1
Tel: +420 596 133 923
Fax: +420 596 133 277
website: www.vermeiren.cz
e-mail: info@vermeiren.cz

Duitsland

Vermeiren Deutschland GmbH

Wahlerstraße 12 a
D-40472 Düsseldorf
Tel: +49(0)211 94 27 90
Fax: +49(0)211 65 36 00
website: www.vermeiren.de
e-mail: info@vermeiren.de

Oostenrijk

Vermeiren Austria GmbH

Schärdinger Strasse 4
A-4061 Pasching
Tel: +43(0)732 37 13 66
Fax: +43(0)732 37 13 69
website: www.vermeiren.at
e-mail: info@vermeiren.at

Zwitserland

Vermeiren Suisse S.A.

Hühnerhubelstraße 59
CH-3123 Belp
Tel: +41(0)31 818 40 95
Fax: +41(0)31 818 40 98
website: www.vermeiren.ch
e-mail: info@vermeiren.ch

Spanje / Portugal

Vermeiren Iberica, S.L.

Carratera de Cartellà, Km 0,5
Sant Gregori Parc Industrial Edifici A
17150 Sant Gregori (Girona)
Tel: +34 972 42 84 33
Fax: +34 972 40 50 54
website: www.vermeiren.es
e-mail: info@vermeiren.es